

AT 86T/AT 88T



Motorreductor para puertas correderas de 2.000 Kg/4.000 Kg. Uso intensivo. Embrague regulable en seco. Desbloqueo manual. Velocidad de la hoja 9 m/min.

| Especificaciones técnicas | AT 86T | AT 88T |
|---------------------------|-----------------|-----------------|
| Alimentación | TRI 230/400 V | TRI 230/400 V |
| Peso max hoja | 2000 Kg | 4000 Kg |
| Grado de protección | IP 44 | IP 44 |
| Potencia | 740 W | 960 W |
| Corriente max. | 1,07 A | 2,6 A |
| Velocidad de hoja | 9 | 9 |
| Módulo piñón | 4 mm | 4 mm |
| Rango térmico | -15 °C/ +60 °C | -15 °C/+60 °C |
| Marca lubricante | API DT SINT 320 | API DT SINT 320 |

- Operador industrial para puertas de gran envergadura.
- Armario en acero inoxidable.
- Control de par mediante embrague en seco.
- Control de la velocidad de desplazamiento en caso de usar el cuadro VF380

DIMENSIONES

AT 86 T

AT 88 T

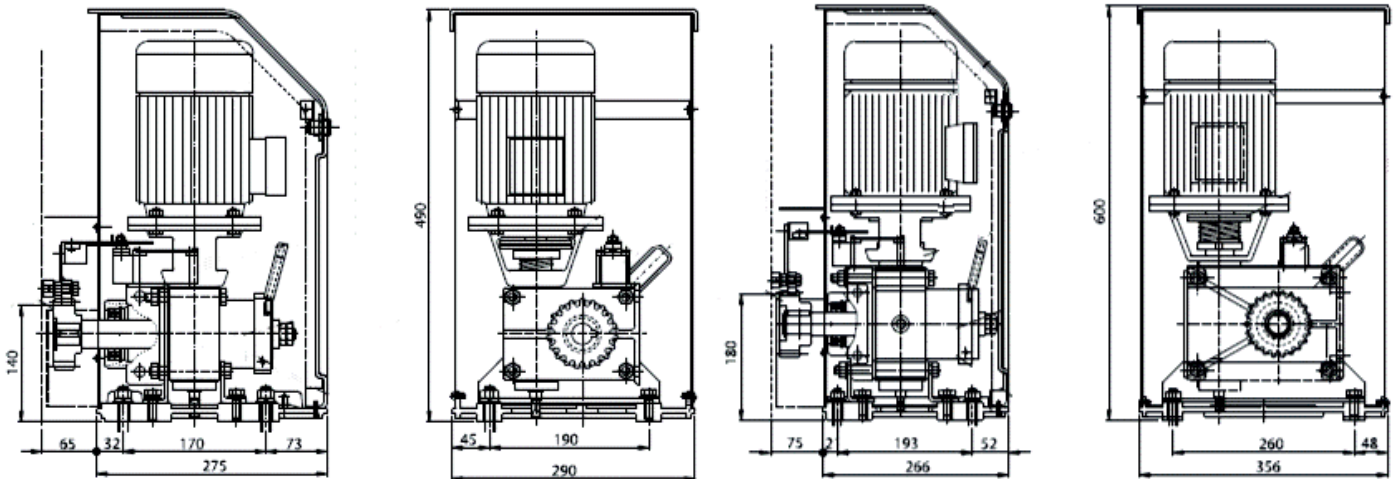

ACCESORIOS RELACIONADOS



VF380



Mando TX4S

 Cremallera acero
30x12x1000

 Cremallera soldar
22x22x2000

Banda de cable



Fococélula